

# GSH 600-700

## Großschneidmühlen

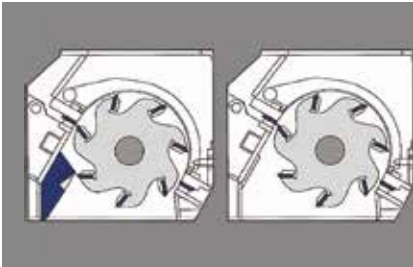

- Einfache Messereinstellung außerhalb der Maschine mittels Einstell-Lehre
- Austauschbarer Ableitkeil mit 3. Statormesser
- Zahlreiche Rotorvarianten
- Durchdachter Gehäuseaufbau
- Robuste, außenliegende Lagerung
- Schwere Stahl-Schweiß-Konstruktion
- Universelle, vielseitige Einsatzmöglichkeiten



Am auswechselbaren Ableitkeil mit drittem Statormesser erfolgt der erste Schnitt des Rotors und beeinflusst somit in hohem Maße dessen Annahmeverhalten.

Je nach Aufgabenstellung stehen für die GSH-Baureihe verschiedene Rotoren zur Verfügung. Alle Rotoren arbeiten nach V-Schnittgeometrie, die stets ein qualitativ hochwertiges Mahlgut liefert.

Die robuste, außerhalb der Mahlkammer liegende Lagerung verhindert ein Eindringen von Fett in den Mahlraum und umgekehrt von Mahlgut bzw. Feinanteilen in die Lagerung.

### Anwendungen

Die GSH-Baureihe ist mit ihren verschiedenen Rotor- und Trichtervarianten auf die vielseitigen Erfordernisse eines modernen Recyclingbetriebes zugeschnitten. Sie eignet sich als Zentralmühle für die einstufige Zerkleinerung von massiven Teilen, aber auch als Nachmühle in einer 2-stufigen Zerkleinerung nach einem Shredder, um höhere Durchsatzleistungen zu erreichen. Für besonders abrasive Materialien können die Maschinen mit einem speziellen Verschleißschutz z.B. in Form einer Oberflächenhärtung des Rotors oder des Gehäuses ausgestattet werden.

### Allgemeine Beschreibung

Für die Großschneidmühlen der Baureihe GSH 600 und 700 stehen zahlreiche Rotortypen zur Verfügung, mit Rotordurchmessern von 600 und 700 mm sowie Arbeitsbreiten von 800 bis 1600 mm. Die schwere Stahl-Schweiß-Konstruktion, überdimensionierte Rotorlager und -wellen sowie die stabile Messerbefestigung machen diese Mühlen universell und für nahezu alle Anwendungen einsetzbar. Die geteilten und V-förmig angeordneten Rotormesser sorgen für ein qualitativ hochwertiges, staubarmes Mahlgut. Durch den austauschbaren Ableitkeil mit drittem Statormesser wird diese Maschine noch universeller. Zur Standardausstattung zählen außerdem austauschbare Verschleißplatten in der Mahlkammer sowie die außenliegende Rotorlagerung, die eine Kontaminierung des Mahlraumes, aber auch der Lager selbst verhindert.

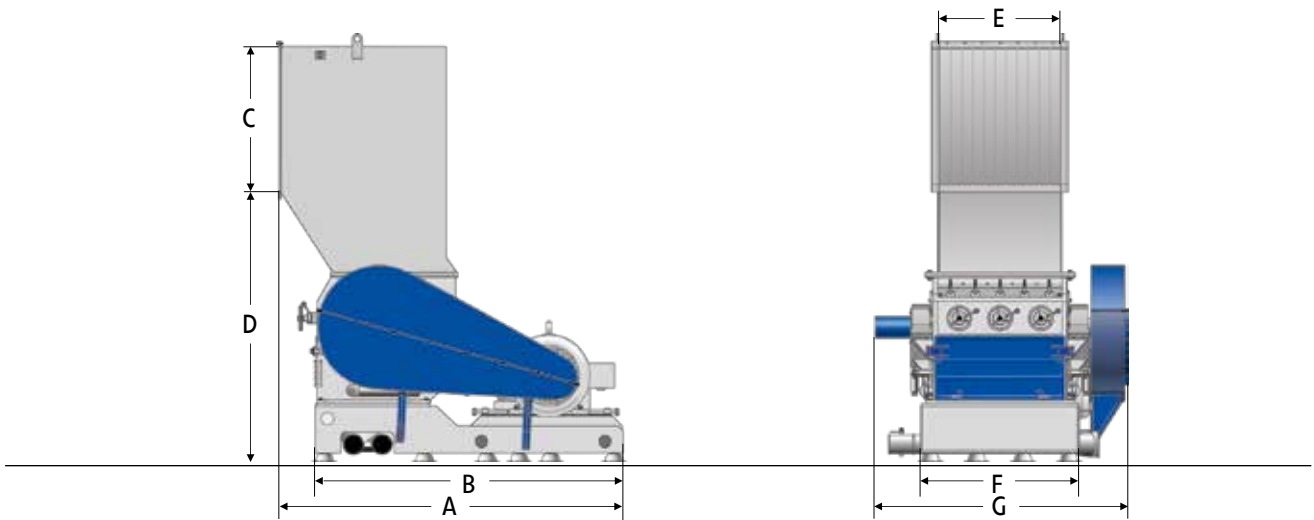

## Technische Daten

Typ	600/800	600/1600	700/1000
Rotordurchmesser (mm)	600	600	700
Rotorbreite (mm)	800	1600	1000
Antrieb (kW)	75	132	90 / 110
Rotormesser (Reihen)	5 oder 7	5 oder 7	5 oder 7 oder 9
Statormesser (Reihen)	2 oder 3	2 oder 3	2 oder 3
Sieblochung (mm)	> 6	> 6	> 8
Schneidgehäuse (mm x mm)	790 x 695	1500 x	900 x 800
Gewicht (ca. kg)	4500	695	7100

## Abmessungen

Typ	600/800	600/1600	700/1000
A (mm)	2350	2535	2830
B (mm)	2220	2390	2550
C (mm)	1000	1000	1100
D (mm)	1940	1940	2250
E (mm)	788	1560	985
F (mm)	1270	1980	1290
G (mm)	1820	2360	2060